

Mini 1000

DEPÓSITO PARA PROPANO 1000 L Modelo 1000AV

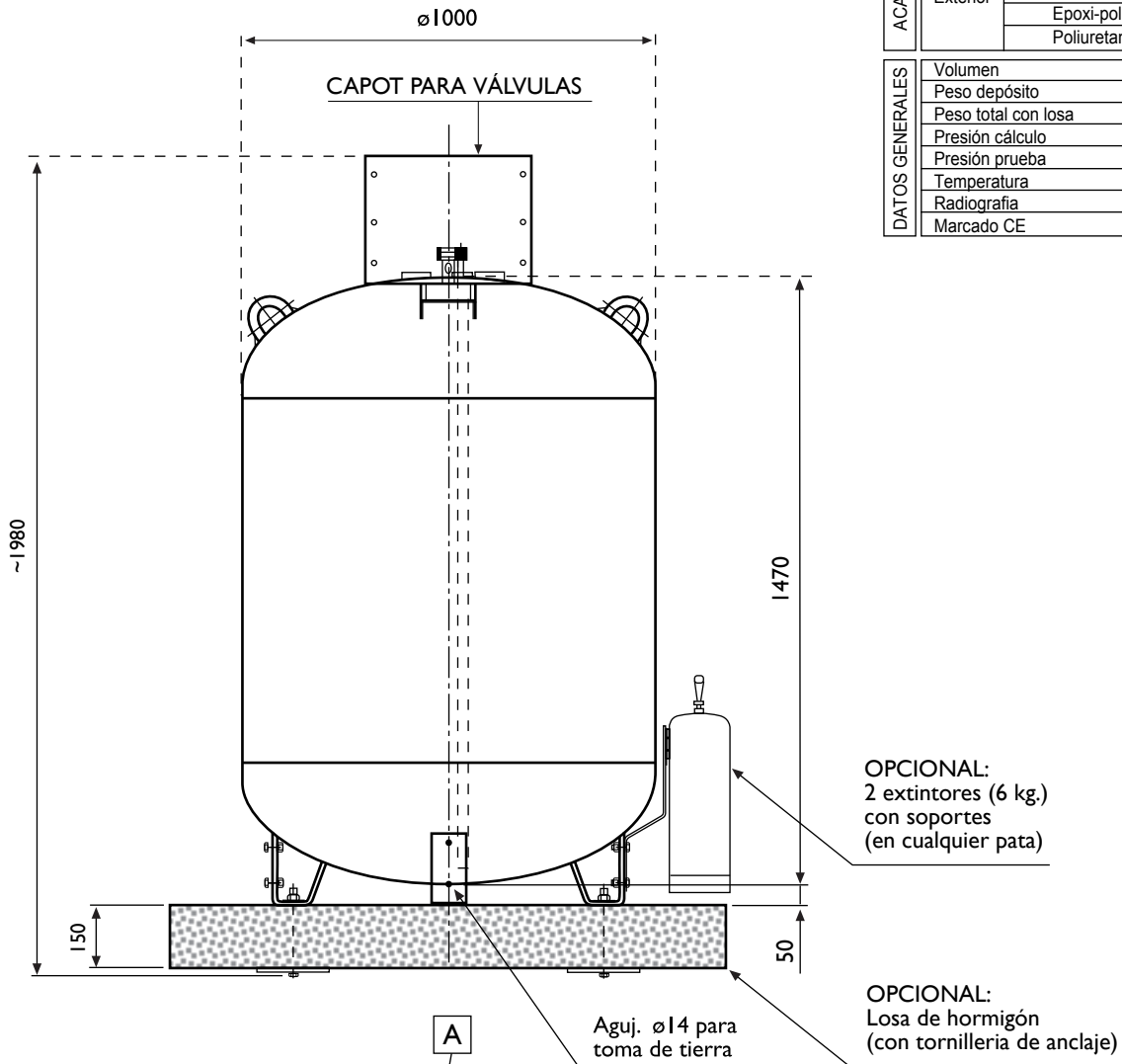

ACABADOS	Interior	Limpio de partículas
	Exterior	Granallado SA 2 - 1/2 Epoxi-poliamida 60 μ Poliuretano blanco 60 μ

DATOS GENERALES	Volumen	987 Litros
	Peso depósito	260 Kg.
	Peso total con losa	515 Kg.
	Presión cálculo	20 Bar
	Presión prueba	30 Bar
	Temperatura	-20 +50 °C
	Radiografía	10 %
Marcado CE	97/23/CE	

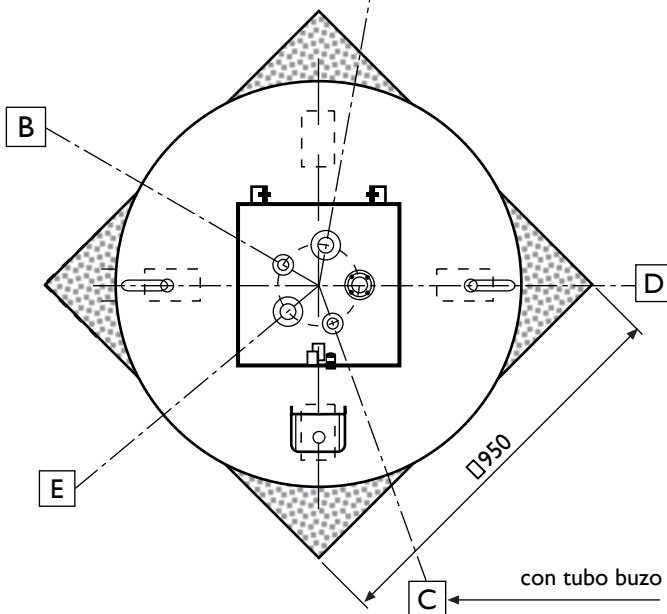

SALIDAS DEL DEPÓSITO			
Ref.	DN	STD	FUNCIÓN
A	1 - 1/4"	NPT	Llenado
B	3/4"	NPT	Multiválvula
C	3/4"	NPT	Drenaje
D	Rochester Junior	-	Nivel Magnético
E	1 - 1/4"	NPT	Válvula seguridad

El conjunto completo puede ser izado:
- por las orejetas
- por carretilla elevadora

ACABADOS	Interior	Limpio de partículas
	Exterior	Granallada SA 2 - 1/2
		Epoxi-poliamida 60µ Poliuretano blanco 60µ

DATOS GENERALES	
Volumen	985 Litros
Peso depósito	265 Kg
Peso total con losa	520 Kg
Presión cálculo	20 Bar
Presión prueba	30 Bar
Temperatura	-20 +50 °C
Radiografía	10 %
Marcado CE	97/23/CE

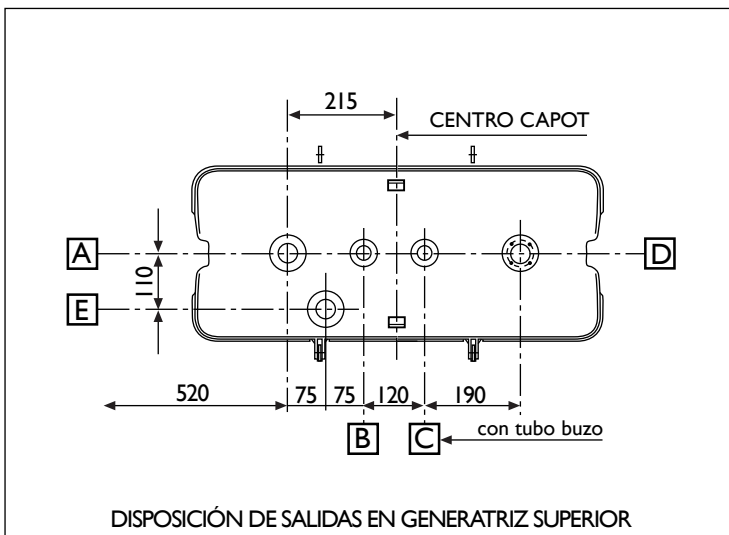
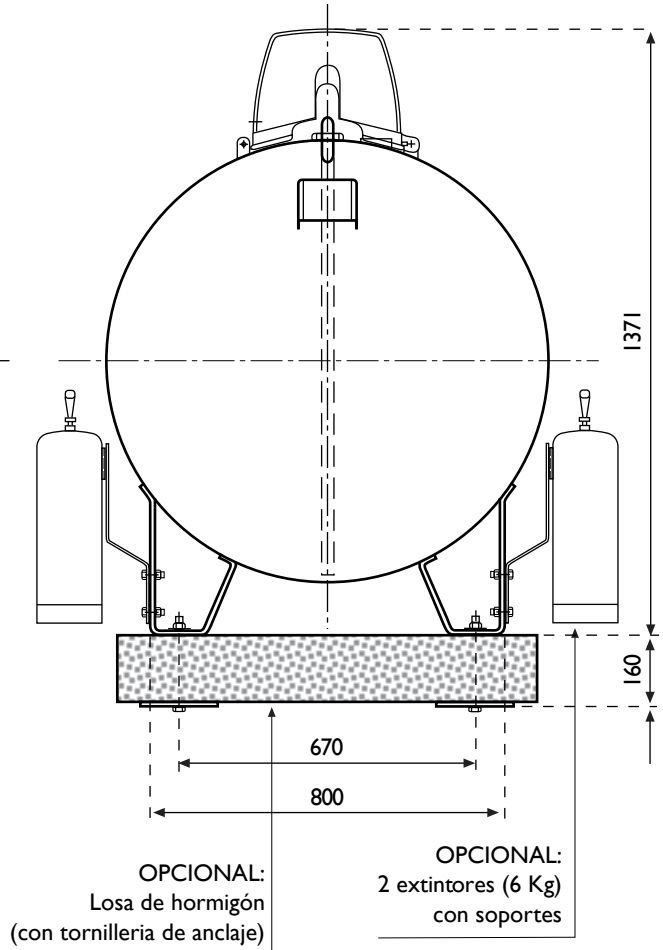
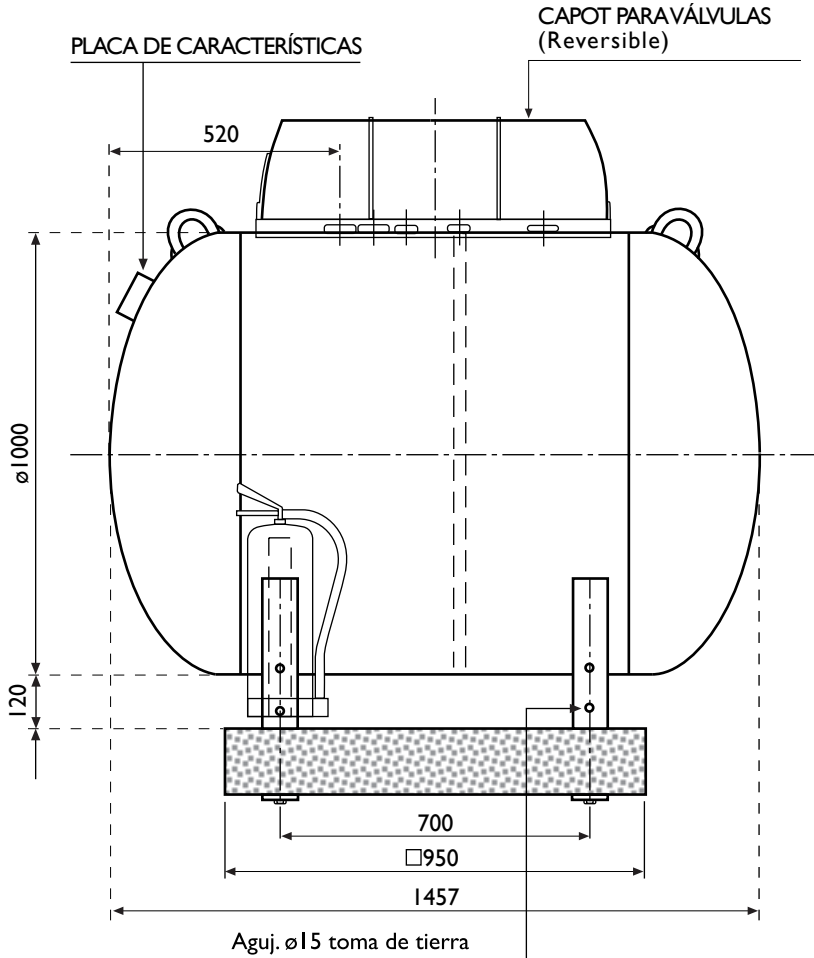

SALIDAS DEL DEPÓSITO			
Ref.	DN	STD	FUNCIÓN
A	1 - 1/4"	NPT	Llenado
B	3/4"	NPT	Multiválvula
C	3/4"	NPT	Drenaje
D	Rochester Junior	-	Nivel Magnético
E	1 - 1/4"	NPT	Válvula seguridad

ACABADOS	Interior	Limpio de partículas
	Exterior	Granallado Epoxi-poliamida 800µ
DATOS GENERALES	Volumen	985 Litros
	Peso depósito	280 Kg
	Diámetro	800 mm
	Largo	2204 mm
	Altura	1239 mm
	Temperatura	-40 +50 °C
Radiografía	10 %	
Marcado CE	97/23/CE	

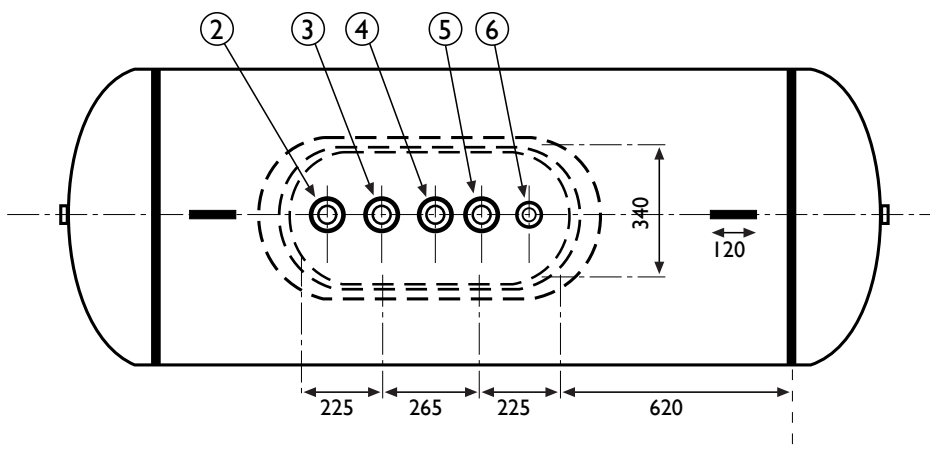
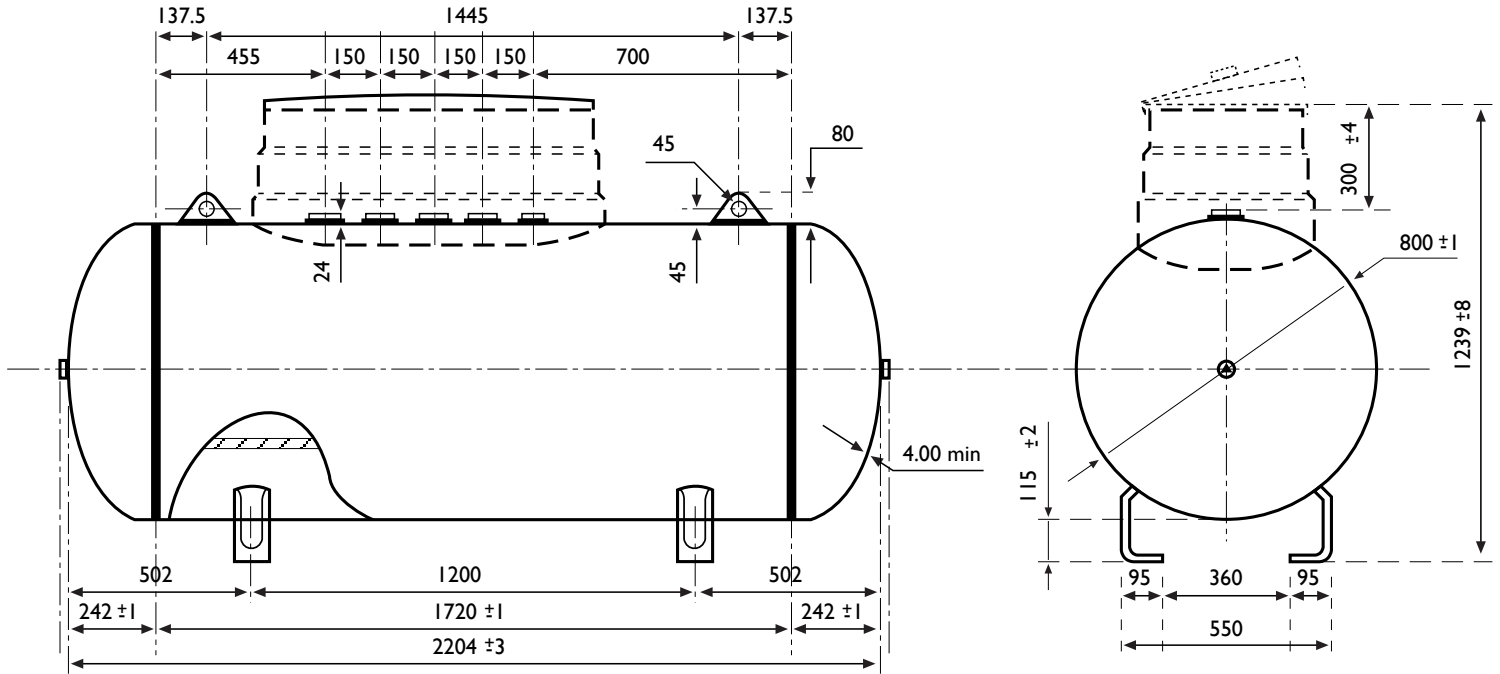

SALIDAS DEL DEPÓSITO			
Ref.	DN	STD	FUNCIÓN
6	3/4"	NPT	Multiválvula
5	1 - 1/4"	NPT	Llenado
4	1' 1/4"	NPT	Check Lock
3	Nº 4	Holes M6	Nivel
2	1' - 1/4"	NPT	Válvula seguridad

Base de hormigón reforzada con doble mallazo:

Ø 8 mm (20 x 20 cm)

Ø 10 mm (20 x 20 cm)

REFERENCIAS	LT. 1000	LT. 1750
A	2800	3100
B	1400	1600
C	1400	1600
D	1000	1200
E	100	120
F	1320	1520
Nº ANODOS + ELECTRODOS	2 + 1	2 + 1

MÁXIMA ALTURA DE TIERRA

